

Breaking news

En este número:

- Filtro auto- limpio
- Contador automático
- Instalación de rompimiento a Singapur
- Eiproma
- Proyecto nuevo en España
- Fabricas francesas

Filtro auto-limpio

El filtro automático Coenraadts esta montado en línea y durante la operación, se auto limpia y se desagua automáticamente, evitando una pérdida mínima de producto. Una ventaja del filtro automático Coenraadts es la ausencia de aumento de presión durante la filtración. El filtro tiene un elemento filtrante intercambiable que se limpia con un movimiento del pistón funcionando de arriba abajo.

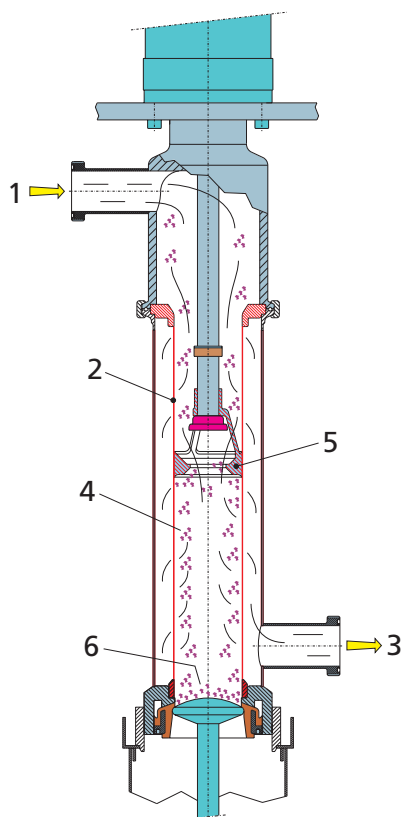

Filtro auto-limpio Coenraadts

El proceso

El ovoproducto entra en el filtro por 'entrada del producto' (1) y pasa a través del elemento filtrante (2) hasta 'salida del producto' (3). No se queda

ningún desperdicio (4) en el filtro porque sale por una válvula.

El pistón de limpieza (5) está abierto durante el movimiento ascendente y los desperdicios son evacuados del elemento filtrante por la parte alta del pistón. Siguen la circulación del ovoproducto a través del pistón y son dirigidos al punto de recepción (6) durante el movimiento descendente.

La construcción abierta del pistón evita un aumento de presión.

Cuando hay una cantidad de desperdicio, el punto de recepción de las basuras se cierra durante el descenso del pistón. Luego, la válvula de los desperdicios (7) se abre y los desperdicios (8) caen en una canasta perforada en inox (9). Mientras la válvula está abierta, el punto de recepción y la válvula de los desperdicios son limpiados con agua (10) y aire (11), en el tiempo necesario a la válvula para cerrar de nuevo, el punto de recepción.

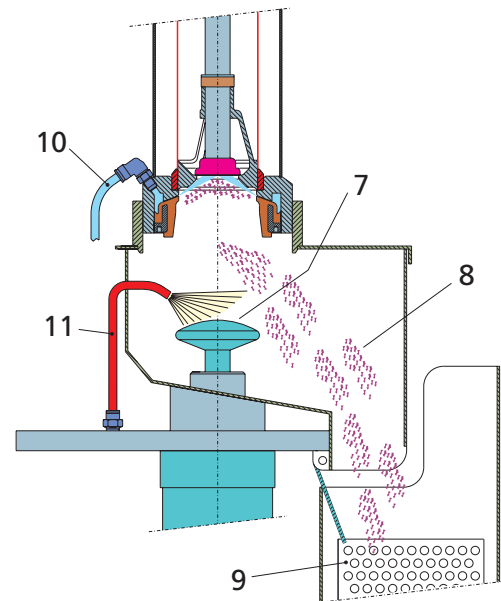

Funcionamiento

El funcionamiento del filtro automático Coenraadts es muy fácil gracias al sistema de control pre-programado y al monitor (pantalla digital). El monitor tiene un menú principal dando todas las funciones. Las funciones tienen listas de defectos y pueden fácilmente ser adaptadas a cualquier situación y producto.

CIP

El filtro tiene un solo y único sistema automático CIP. Durante la limpieza, la válvula inferior está abierta gracias a la cual la válvula y el punto de recepción se limpian automáticamente. El tiempo necesario de limpieza puede ser programado en la pantalla digital.

Contador automático

Varios clientes nos preguntarán de suministrarles cargadores Coenraadts con contadores automáticos. Eso permite una medida en tiempo real, de las prestaciones del operador y del equipo y una evolución de las medidas por aumentar su eficacia.

Las características son :

- El contador puede ser instalado en una sala y ser separado del cargador.
- por la reprogramación se necesita una llave especial después del tratamiento automático de la información.
- Sólido y seguro.
- Puede ser instalado sobre cargadores existentes Coenraadts.



Contador por 3 líneas de rompimiento CEM 432 con 3 doble-cargadores tipo CAL 216/2

Modernización de fábricas Francesas de ovoproductos



Francia tiene muchas fábricas de producción de huevos. El año pasado, estas compañías han modernizado sus procesos de producción.

La compañía Geslin es uno de los más grandes productores de ovoproductos en Francia. Ultimamente, Geslin fue completamente modernizado. Las líneas existentes fueron automatizadas, aumentando su capacidad. Una gran contribución fue aportada por Coenraadts, suministrando un sistema de transporte higiénico y moderno de las cáscaras de huevos, en las 4 líneas de rompimiento Coenraadts.

"Pide ahora y recibe la calidad a partir de mañana"

Desde Julio 2001, Peter van der Laan es el orgulloso propietario de la nueva fábrica 'Eiproma' a Wormerveer en Holanda. Las razones de este cambio son 'continuar a responder a las exigencias superiores de calidad, apretar la higiene en la industria alimenticia y asegurar el crecimiento futuro'.



Eiproma fue fundada en 1974 a Lisserbroek, por Señor Enthoven, quien empezó las producciones de los ovoproductos. Peter van der Laan tomó la dirección en 1993. Hoy, 400.000 huevos se rompen todos los días.

Señor Van der Laan tiene una visión muy clara sobre la industria de los ovoproductos: "la escala por la aplicación de los ovoproductos es enorme, gracias a una gran variedad de demandas de los consumidores. Por

esta razón, Eiproma es una compañía flexible que adapta muy a menudo sus productos a los deseos de sus clientes. Es por eso que Eiproma continua a mejorar sus productos y a desarrollar nuevos".

Eiproma suministra una gran variedad de ovoproductos líquidos, mezclados con sal o azúcar sobre pedido. Un cliente puede escoger acondicionamiento de 1 litro o por la mayoría, una entrega en tanques. Eiproma sirve sus clientes rápidamente y con eficacia, fiel a su eslogan: 'Pide ahora y recibe la calidad a partir de mañana'

Eiproma utiliza desde muchos años, el equipo de Coenraadts. La última rompedora de marca no Coenraadts fue reemplazada hace dos años. Al mismo tiempo, el filtro automático

auto-limpio, uno de los últimos productos Coenraadts, fue instalado con la entrega de la rompedora Coenraadts. A continuación, la línea de producción responde a las exigencias estándar más altas de calidad.

La elección de una rompedora Coenraadts y de un filtro automático,

no fue una elección difícil por Eiproma, gracias a su larga y positiva experiencia con los equipos Coenraadts. Trabajar con estas máquinas, es trabajar con fiabilidad, facilidad y eficacia. Cambiando al equipo Coenraadts, Eiproma pudo reducir su equipo de trabajo de un 20%.



Nueva fábrica de Eiproma



Peter van der Laan

Ovobel realiza un nuevo proyecto en España

ACE (Avicultores del Centro), propiedad de varios grandes productores de huevos españoles, ha dado a Ovobel, el proyecto de expansión de sus facilidades de envasado con la producción de ovoproductos refrigerados de larga conservación.

Ovobel fue seleccionado por su gran prestigio y experiencia práctica en la realización de



proyectos completos de ovoproductos desde más de 40 años.

Ovobel tiene a cargo la ingeniería completa y la entrega de todo el equipo necesario. Además de eso, Ovobel realiza la instalación y la puesta en marcha del equipo así que la formación de los operadores.

El equipo más moderno de Coenraadts se suministra por el rompimiento, separación y

filtro. Se utiliza un pasteurizador "tubos triples" por la pasteurización, asegurando la destrucción máxima de las bacterias y guardando las propiedades funcionales del ovoproducto.

El proceso completo responde a los criterios de higiene los más exigentes. Por el envasado de los ovoproductos, un sistema aséptico fue escogido (sistema 'Bag-in-Box' adecuado por bolsas de 5, 10 y 20 kg).



Coenraadts machinefabriek b.v. Sluispolderweg 28 1505 HK ZAANDAM Holland
Telefoon + 31 (0)75 617 70 74 Fax + 31 (0)75 635 01 23
E-mail info@coenraadts.com Website www.coenraadts.com

